

# DOMUS PLUS 2.0

Verstärkte  
Sitzmöbel



Pineapple

Domus wurde speziell für Einrichtungen der psychischen Gesundheitsversorgung entwickelt und vereint Sicherheit, Langlebigkeit und eine harmonische Ästhetik.

Mit klaren Linien, natürlichen Materialien und einer beruhigenden Form bietet diese Serie eine praktische und zugleich beruhigende Lösung für sichere, therapeutische Räume.

Eine abgerundete Außenschale aus Sperrholz sorgt für zuverlässige Stabilität und verhindert gleichzeitig scharfe Kanten, was sowohl die Langlebigkeit als auch das Wohlbefinden der Nutzer fördert.

Das feste Sitzkissen verhindert Verschiebungen oder Manipulationen, und gewährleistet so eine gleichbleibende Leistung in anspruchsvollen Umgebungen.

Versteckte Nähte wurden sorgfältig gestaltet, um Risiken zu minimieren und zu verhindern, dass Gegenstände in der Polsterung versteckt werden können.

# *Domus*





# DOMUS PLUS 2.0

Statische Belastung  
geprüft auf



**Domus Plus 2.0 Sessel**  
1DS1-100  
78,5 H | 78 B | 73,3 T (cm)  
Sitzhöhe: 46 cm  
Gewicht: 35,5 kg



**Domus Plus 2.0 2-Sitzer**  
1DS2-100  
785H | 1354W | 733D (mm)  
Sitzhöhe: 46 cm  
Gewicht: 57,5 kg



Beschwert

## HAUPTMERKMALE

- Vereint großzügigen Rundumkomfort mit strapazierfähiger Verstärkung
- Verstärkung aus Sperrholz, einschließlich einer vollständig geschlossenen Unterseite, um das Verstecken von Gegenständen zu verhindern
- Festes Sitzkissen und verdeckte Nähte
- Schweres Gewicht, um Missbrauch zu minimieren
- Anti-Ligatur-Design für mehr Sicherheit
- In die Rückenlehne eingelassener Sitz für zusätzliche Stabilität
- Teflon-Gleiter an der Unterseite zum Schutz des Fußbodens
- Auf Festigkeit und Stabilität für den Objektbereich geprüft

## OPTIONEN

- Standardmäßig mit Rahmen aus Birkenholz, ähnlich zur Rock Serie
- Ausschließlich in Plus Ausführung erhältlich
- Sehr umfangreiche Auswahl an Bezügen



*Durchdachtes Design*



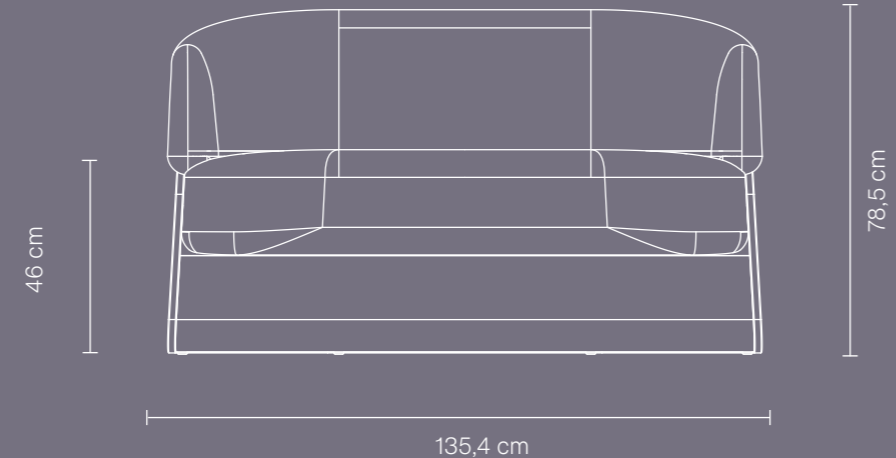
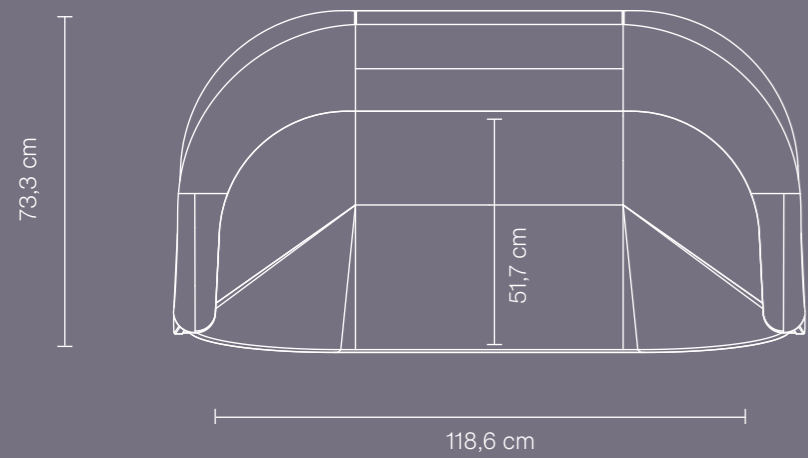
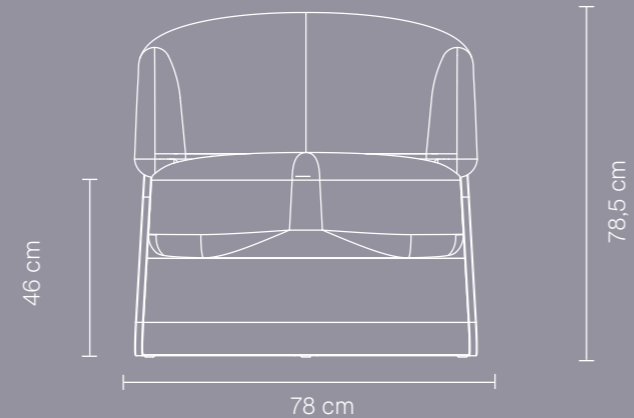
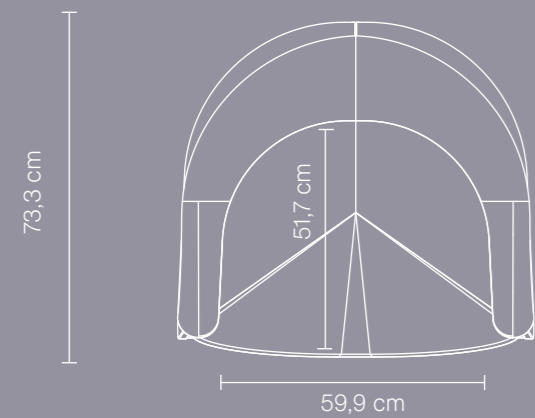

# Überzeugen Sie sich selbst...

Um eine persönliche Beratung vor Ort oder  
einen Besuch in unserem Ausstellungsraum zu  
vereinbaren, kontaktieren Sie uns unter:

+49 2739 8983910

Pineapple GmbH, Auf der Landeskronen 2, 57234 Wilnsdorf

**T** +49 2739 8983910

**E** kontakt@pineapplecontracts.com

**W** de.pineapplecontracts.com

**Pineapple**