

RYNO[®] MODULAR

→ MONTAGE DER VERBINDUNGSELEMENTE TEIL 2



ERFORDERLICHE MATERIALIEN

- 2 x M10 Unterlegscheiben
- 2 x M10 x 20 Sicherheitsbolzen
- Akku-Bohrmaschine
- Sechskant-Magnet-Bit-Halter
- Sechskant-Magnet-Bit-Verlängerung (300 mm +)
- TX30 Magnet-Schraubendreher-Bit
- TX45 Magnet-Schraubendreher-Bit
- 3 mm Dübelbohrer
- 7,5 mm Dübelbohrer

T
E

+49 2739 8983910

kontakt@pineapplecontracts.com

Pineapple

MONTAGE DER VERBINDUNGSELEMENTE

TEIL 2

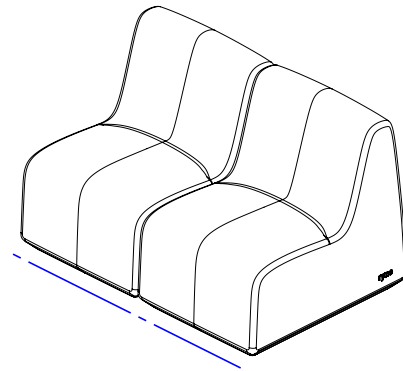
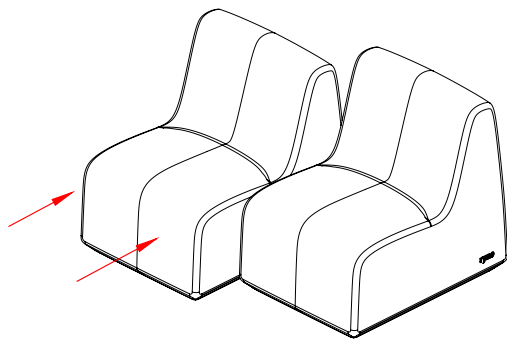

01

Hinweis: Wenn Sie mehrere Ryno Sitzmodule miteinander verbinden möchten, beachten Sie die Montageanleitung Teil 1 und wiederholen Sie die Schritte 1-10 für jedes zusätzliche Modul, bevor Sie fortfahren.

Nachdem alle Verbindungselemente montiert sind, schieben Sie die linken und rechten Sitzelemente aneinander und drücken Sie das linke Sitzmodul nach hinten, bis die Elemente miteinander verbunden sind. Die Vorderseiten der Module sollten auf einer Linie liegen.

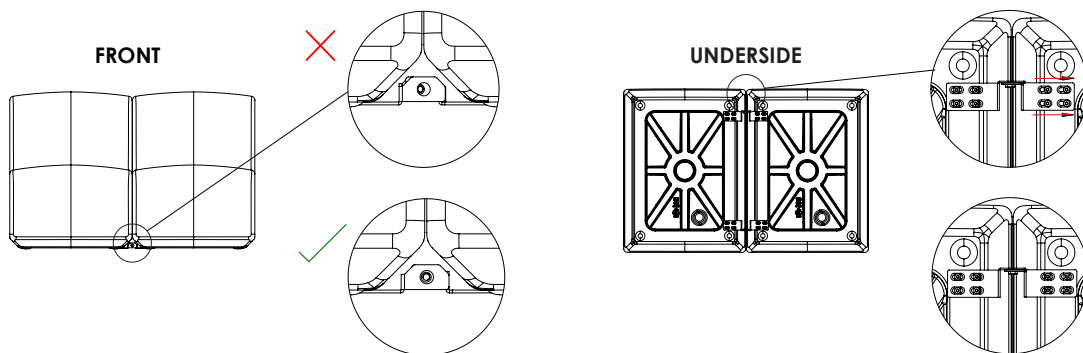

Hinweis: Wenn die Befestigungslöcher an den Verbindungselementen nicht ausgerichtet sind, lösen Sie die 4 x M6-Sicherheitsbolzen, welche das fehljustierte Element an ihrem Platz halten, bis das Element verstellbar wird.

Passen Sie das Verbindungselement mit den ovalen Befestigungsschlitzen in die richtige Position an. Sobald die Halterung in der korrekten Position ist, sichern Sie sie wieder mit den 4 x M6-Sicherheitsbolzen und achten Sie darauf, dass sie nicht überdreht werden.

02



+49 2739 8983910

kontakt@pineapplecontracts.com

Pineapple

MONTAGE DER VERBINDUNGSELEMENTE

TEIL 2

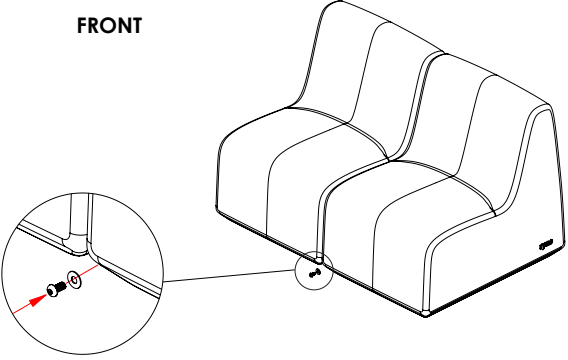
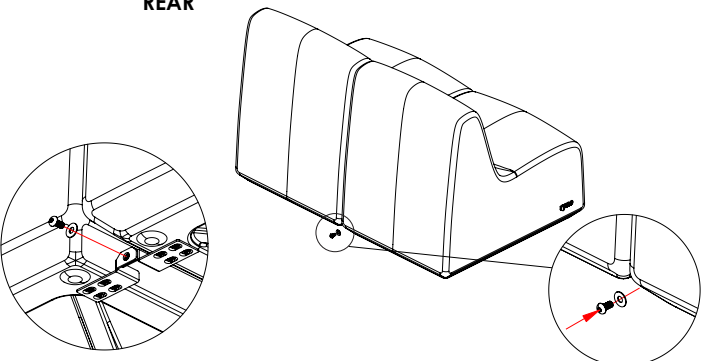
<p>FRONT</p> 	<p>REAR</p> 
<p>03</p>	<p>Verwenden Sie einen langen Sechskant-Magnet-Bit-Halter für Ihren Bohrer, um die mitgelieferten M10-Sicherheitsbolzen und Unterlegscheiben in die beiden vorderen und hinteren Verbindungselemente zu befestigen, sodass sie sicher verbunden sind. Achten Sie darauf, dass die Schrauben nicht überdreht werden. Wenn Sie mehrere Sitzmodule miteinander verbinden möchten, wiederholen Sie diesen Schritt so oft wie nötig.</p>



+49 2739 8983910

kontakt@pineapplecontracts.com

Pineapple

HAFTUNGSAUSSCHLUSS

	<ul style="list-style-type: none">→ Vergewissern Sie sich, dass für die Befestigung der Möbel die richtigen und angemessenen Beschläge verwendet werden.→ Vergewissern Sie sich, dass die Befestigungen für das Verankerungsmaterial geeignet sind.→ Verwenden Sie Befestigungen mit angemessener Stabilität und erwägen Sie die Verwendung von Sicherheitsbefestigungen in anspruchsvollen Umgebungen.→ Erwägen Sie die Verwendung von hochfesten Schraubensicherungen für Befestigungen in anspruchsvollen Umgebungen.→ Vergewissern Sie sich, dass alle Lücken nach der Montage des Produkts, falls erforderlich, mit einer geeigneten Dichtungsmasse verschlossen werden.→ Bitte lesen Sie alle Anweisungen sorgfältig durch, um eine ordnungsgemäße Montage zu gewährleisten. Wenn Sie die Anweisungen nicht lesen und befolgen, kann dies zu einer fehlerhaften Montage des Produkts und zum Ausschluss der Garantie führen.→ Pineapple haftet nicht für Folgen aufgrund einer unsachgemäßen Montage der Produkte.



+49 2739 8983910

kontakt@pineapplecontracts.com