

# RYNO<sup>®</sup> SAFEWASTE

BODEN-  
MONTAGE

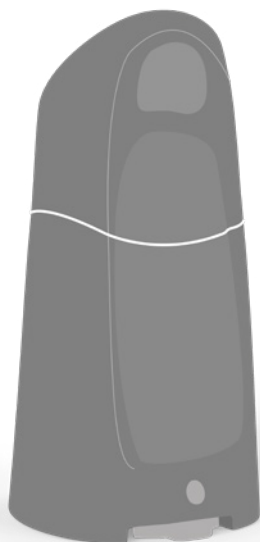

Bitte lesen Sie alle Anweisungen sorgfältig durch, bevor Sie dieses Produkt demontieren. Wenn Sie Fragen oder Anmerkungen haben, wenden Sie sich bitte an Ihren Pineapple-Vertreter, um weitere Informationen zu erhalten.

## ERFORDERLICHES ZUBEHÖR

- 3 x geeignete Befestigungselemente  
(nicht mitgeliefert)
- 1 x SDS- oder vergleichbaren Bohrer
- 1 x Steinbohrer
- 1 x Marker (z.B. Bleistift)

|  |
|--|
|  |
|  |
|  |
|  |
|  |



+49 2739 8983910

kontakt@pineapplecontracts.com

# Pineapple

# RYNO<sup>®</sup> SAFEWASTE

BODEN-  
MONTAGE

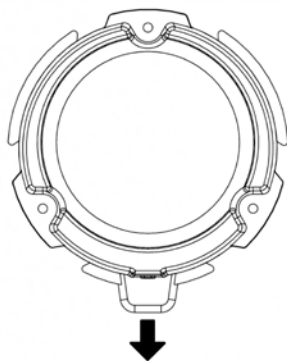

Setzen Sie den Sockel des Produkts an seinen gewünschten Platz und achten Sie darauf, dass die Vorderseite nach vorne zeigt.

01

02

Markieren Sie die 3 Befestigungspunkte mit einem Marker oder Bleistift.

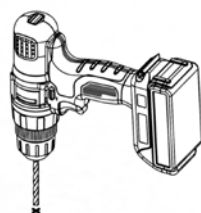
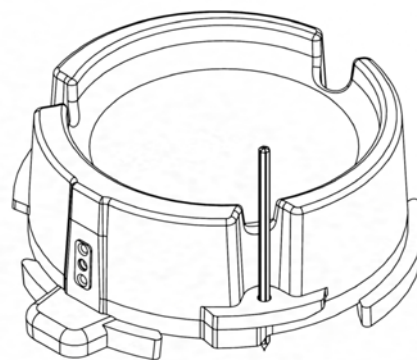

Bohren Sie den Boden an den markieren Positionen und setzen Sie die entsprechenden Befestigungen.

03

T  
E

+49 2739 8983910

kontakt@pineapplecontracts.com

**Pineapple**

# RYNO<sup>®</sup> SAFEWASTE

BODEN-  
MONTAGE

04

Bringen Sie den Sockel in Position  
und fixieren Sie diesen mit geeigneten  
Bodenbeschlägen.

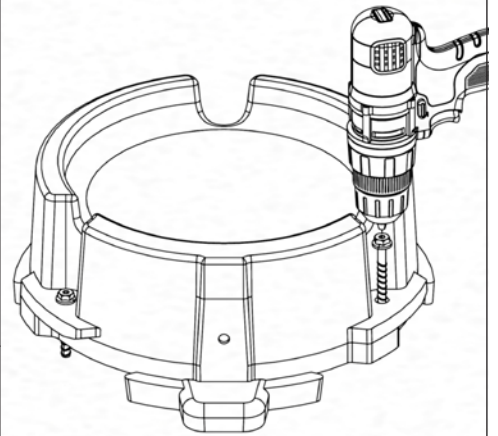

T  
E

+49 2739 8983910

[kontakt@pineapplecontracts.com](mailto:kontakt@pineapplecontracts.com)

**Pineapple**

# HAFTUNGSAUSSCHLUSS

|  |  |
|--|--|
|  | <ul style="list-style-type: none"><li>→ Vergewissern Sie sich, dass die richtigen und angemessenen Beschläge zur Befestigung der Möbel verwendet werden.</li><li>→ Stellen Sie sicher, dass die Befestigungen für das Verankerungsmaterial geeignet sind.</li><li>→ Verwenden Sie Befestigungen von angemessener Stärke und erwägen Sie die Verwendung von Sicherheitsbefestigungen in schwierigen Umgebungen.</li><li>→ Erwägen Sie die Verwendung von hochfesten Schraubensicherungen für Befestigungen in schwierigen Umgebungen.</li><li>→ Vergewissern Sie sich, dass alle Lücken nach der Montage des Produkts, falls erforderlich, mit einem geeigneten Anti-Pick-Kitt abgedichtet werden.</li><li>→ Bitte lesen Sie alle Anweisungen sorgfältig durch, um eine ordnungsgemäße Montage zu gewährleisten. Wenn Sie die Anweisungen nicht lesen und befolgen, kann dies zu einer unzureichenden Montage des Produkts und zum Erlöschen der Garantie führen.</li><li>→ Pineapple haftet nicht für Folgen, die dem Installateur oder dem Endverbraucher durch eine unsachgemäße Montage der Produkte entstehen.</li><li>→ Alle Produkte müssen an der Wand befestigt werden und dürfen nicht freistehend sein, um Verletzungsgefahr zu vermeiden.</li></ul> |
|  |  |
|  |  |



+49 2739 8983910

[kontakt@pineapplecontracts.com](mailto:kontakt@pineapplecontracts.com)

**Pineapple**