

RYNO[®] BOXBETT → BODENMONTAGE

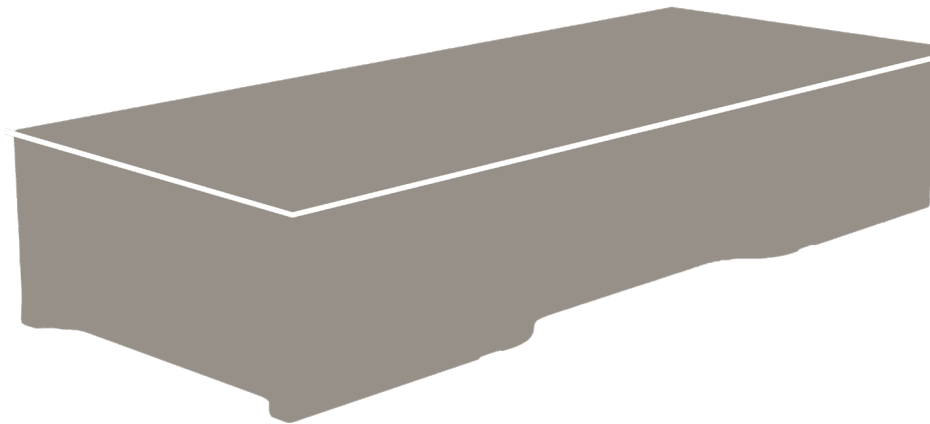

Diese Anweisungen gelten nur für die Befestigung auf einem Betonboden ohne Hindernisse (z.B. Fußbodenheizung, Kabel, Rohrleitungen usw.). Bei der Befestigung auf anderen Oberflächen oder bei Hindernissen wenden Sie sich bitte an Ihren Pineapple-Vertreter, um weitere Informationen zu erhalten.

Wenn Sie das Bett gegen eine Wandverkleidung montieren, gibt es mehrere Möglichkeiten, eine sichere Montage zu gewährleisten:

- Beschneiden Sie die Verkleidung in dem Bereich, in dem das Bett stehen soll
- Schneiden Sie den Sockel des Bettes so zu, dass er in die Verkleidung passt
- Schieben Sie das Bett so nah wie möglich an die Wand und füllen Sie den Spalt mit Dichtungsmasse aus.

ERFORDERLICHES ZUBEHÖR

- 4 x Befestigungsschablonen
- 4 x Bodenhalterungen
- 4 x Sicherungsbolzen
- 4 x 8 mm Fülleiste
- 4 x flache Metallplatten
- 8 x M10 Schrauben

- Abdeckband / Kreppband
- 8 mm Holzbohrer
- 16 x Befestigungselemente für Beton
- 5 mm Inbusschlüssel

Nur bei Variante inkl.
Bodenbefestigungskit



+49 2739 8983910

kontakt@pineapplecontracts.com

Pineapple

RYNO[®] BOXBETT → BODENMONTAGE

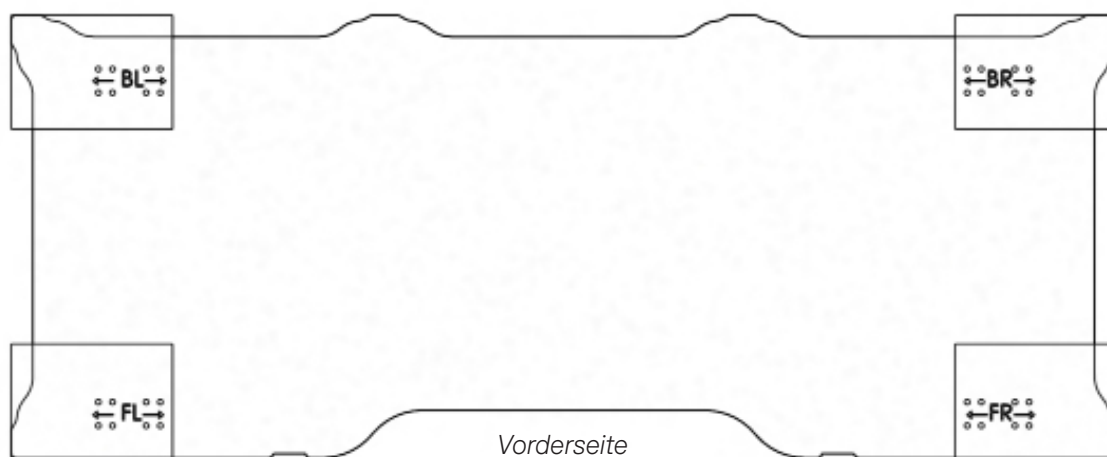

Muster Befestigungsschablone
Gesamtabmessung: 38 H x 203,5 L x 81,5 B (cm)



+49 2739 8983910

kontakt@pineapplecontracts.com

Pineapple

RYNO[®] BOXBETT → BODENMONTAGE

01

Beachten Sie die "Vorderseite" des Bettes, die durch die Aussparung an einer der Seiten gekennzeichnet ist.

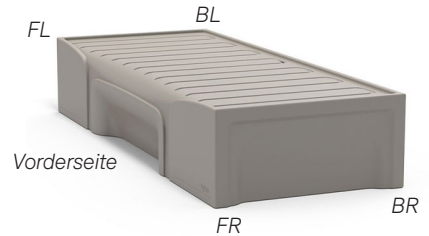

Gesamtabmessung: 38 H x 203,5 L x 81,5 B (cm)

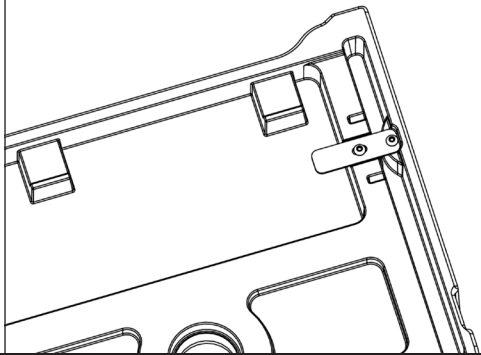

Befestigen Sie die 4 x flachen Platten mit den mitgelieferten M10 Schrauben an die Unterseite des Bettes.

02

03

Stellen Sie das Bett an den gewünschten Platz und markieren Sie die Umrisse mit Kreppband oder halten Sie sich an die Maße des Bettes (203,5 L x 81,5 B cm). Verwenden Sie die überstehende Kante des Bettes als Führung.

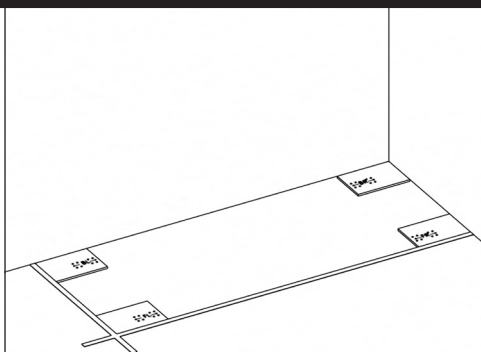
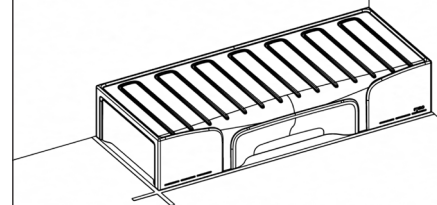

Entfernen Sie das Bett und legen Sie die Befestigungsschablonen an jeder Ecke des markierten Bereichs auf den Boden. Die Schablonen sind wie folgt gekennzeichnet: FL - vorne links, FR - vorne rechts, BL - hinten links, BR - hinten rechts. (An der Vorderseite des Bettes befindet sich eine Aussparung zum Sitzen).

**Bitte beachten Sie, dass Sie bis zur Kante der Papierschablone messen und nicht bis zur durchsichtigen laminierten Kante.*

04

T
E

+49 2739 8983910

kontakt@pineapplecontracts.com

Pineapple

RYNO[®] BOXBETT → BODENMONTAGE

05

Markieren Sie mit Hilfe der Schablone den Boden an jeder Halterungsposition mit den 4 Befestigungspunkten. Achten Sie auf die Gleitrichtung des Bettes - wie mit Pfeilen markiert. (In diesem Bsp. gleitet das Bett von links nach rechts unter die Halterung.)

** Bitte beachten Sie, dass Sie bis zur Kante der Papierschablone messen und nicht bis zur durchsichtigen laminierten Kante.*

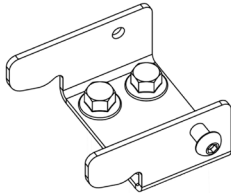
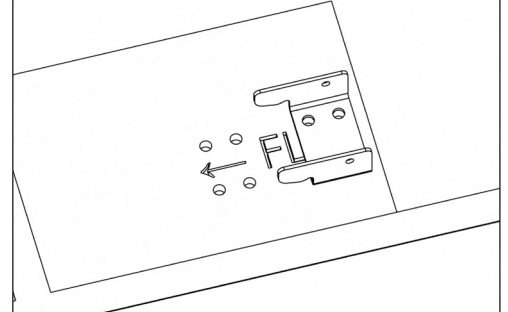

Entfernen Sie die Schablone und schrauben Sie die Halterungen mit den entsprechenden Befestigungselementen am Boden fest.

06

07

Verriegelungsbolzen nach außen gerichtet in eine oder beide vorderen Halterungen (FL oder FR) einsetzen und nur wenige Umdrehungen einschrauben. (Alle 4 Verriegelungsbolzen können verwendet werden, wenn nur das Kopfende des Bettes an einer Wand steht.)

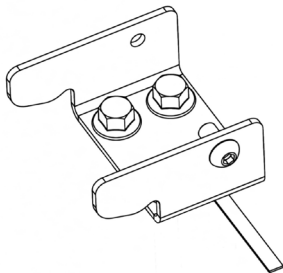
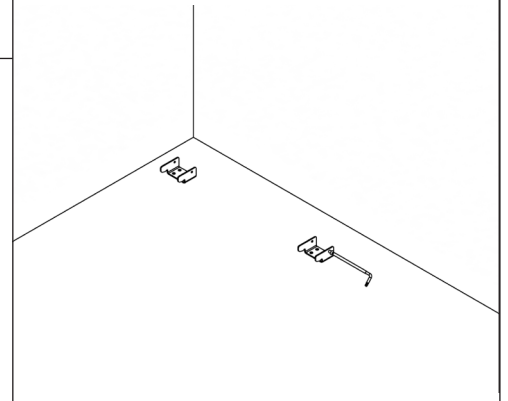

Markieren Sie mit Kreppband die Positionen der Sicherungsbolzen auf dem Boden. So können Sie leichter erkennen, wo die Löcher gebohrt werden müssen.

08

T
E

+49 2739 8983910

kontakt@pineapplecontracts.com

Pineapple

RYNO[®] BOXBETT → BODENMONTAGE

09

Legen Sie das Bett auf seine Vorderseite und 40 mm nach links von seiner endgültigen Position.

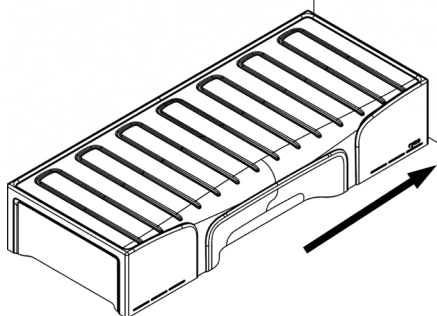
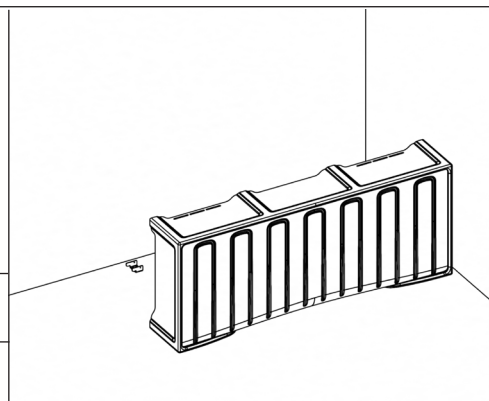

Senken Sie das Bett über die Halterungen und schieben Sie es 40 mm in Längsrichtung, so dass es einrastet.

10

11

Bohren Sie durch die Seite des Bettes in Höhe der Verriegelungsbolzen (verwenden Sie einen 8 mm Holzbohrer). Entfernen Sie alle Kunststoffspäne (das Bett muss dazu eventuell erneut entfernt werden). Das Bohrloch wird mit einem der beiden Enden einer "Schlitz"-Einbuchtung übereinstimmen.

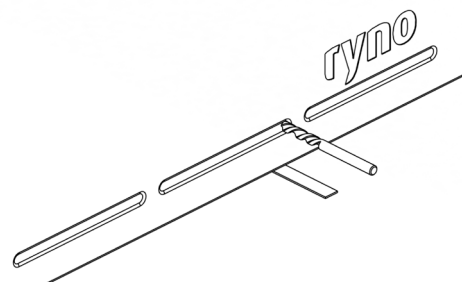

T
E

+49 2739 8983910

kontakt@pineapplecontracts.com

Pineapple

RYNO[®] BOXBETT → BODENMONTAGE

12

Führen Sie den Inbussschlüssel ein und suchen Sie den Kopf der Verriegelungsschrauben. Ziehen Sie sie an, bis sich die Schraube nicht mehr dreht. Das Bett sollte nun verriegelt sein.

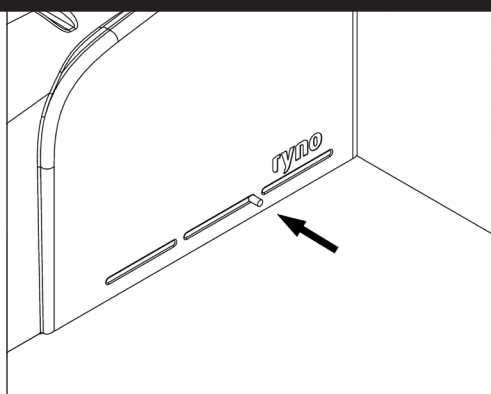
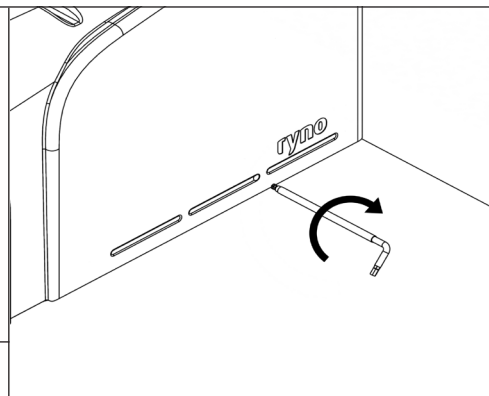

Den Einfüllstützen einschlagen, um den Zugang zu den Sicherungsschrauben zu blockieren.

13

T
E

+49 2739 8983910

kontakt@pineapplecontracts.com

Pineapple

HAFTUNGSAUSSCHLUSS

	<ul style="list-style-type: none">→ Vergewissern Sie sich, dass die richtigen und angemessenen Beschläge zur Befestigung der Möbel verwendet werden.→ Stellen Sie sicher, dass die Befestigungen für das Verankerungsmaterial geeignet sind.→ Verwenden Sie Befestigungen von angemessener Stärke und erwägen Sie die Verwendung von Sicherheitsbefestigungen in schwierigen Umgebungen.→ Erwägen Sie die Verwendung von hochfesten Schraubensicherungen für Befestigungen in schwierigen Umgebungen.→ Vergewissern Sie sich, dass alle Lücken nach der Montage des Produkts, falls erforderlich, mit einem geeigneten Anti-Pick-Kitt abgedichtet werden.→ Bitte lesen Sie alle Anweisungen sorgfältig durch, um eine ordnungsgemäße Montage zu gewährleisten. Wenn Sie die Anweisungen nicht lesen und befolgen, kann dies zu einer unzureichenden Montage des Produkts und zum Erlöschen der Garantie führen.→ Pineapple haftet nicht für Folgen, die dem Installateur oder dem Endverbraucher durch eine unsachgemäße Montage der Produkte entstehen.→ Alle Produkte müssen an der Wand befestigt werden und dürfen nicht freistehend sein, um Verletzungsgefahr zu vermeiden.



+49 2739 8983910

kontakt@pineapplecontracts.com

Pineapple